

1 Terrengprofil 1
1 : 200

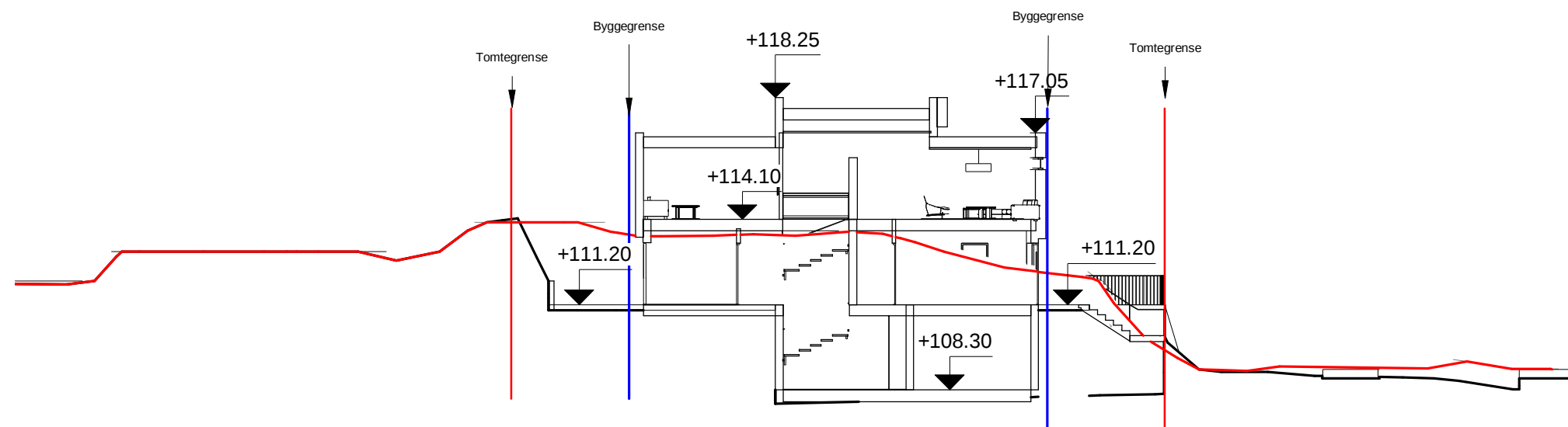

2 Terrengprofil 2
1 : 200

Rev.	Dato	Beskrivelse	Sign	Kontr
Fase: BYGGESØKNAD				
Lokalisering: Askøy Kommune Lønvarden 52 Gnr/Bnr-8/1027				
Tittel: Fam. Vågenes Enebolig			Tegn.: SAN	Rev.
			Dato: 21.04.21	
			Format: A3	
			Målestokk: 1 : 200	
Kontroll prosjekt				
			Sign.: RE	Kontroll: RE
Prosjektnr.:	Tegningsnr.:		ARKITEKT ROLV EIDE AS	
1138	A-30 20 01		Tel: 5632280 Postboks 325 5343 Straume E-post: post@arkrolveide.no www.arkrolveide.no	
Type tegning:			Terrengprofil	

Utskriftsdato: 21.04.2021 08:21:13

ERKLÆRING

For oppføring av bygg nærmere enn 4 meter fra nabogrensen

Underskrevne eier avg.nr.: 8 og b.nr. 957

Navn: AB Invest li AS

Gir med dette samtykke til at:

Eier avg.nr.: 8 og b.nr.1027

Navn: Bjarte Vågenes og Maria Vågenes

Kan føre opp forstøtningsmur til veg med 0,5m minsteavstand til grensa mellom eiendommene i samsvar med Plan- og bygningsloven § 29-4. Endelig plassering må avklares med byggesak og VA etaten i Askøy kommune.

§ 29-4.Byggverkets plassering, høyde og avstand fra nabogrense

Byggverkets plassering, herunder høydeplassering, og byggverkets høyde skal godkjennes av kommunen. Kommunen skal påse at veglovas bestemmelser om byggegrense og frisikt blir fulgt. Bygning med gesimshøyde over 8 meter og mønehøyde over 9 meter kan bare føres opp hvor det har hjemmel i plan etter kapittel 11 eller 12.

Hvis ikke annet er bestemt i plan etter kapittel 11 eller 12, skal byggverk ha en avstand fra nabogrense som angitt i forskrift eller som minst svarer til byggverkets halve høyde og ikke under 4 meter.

Kommunen kan godkjenne at byggverk plasseres nærmere nabogrense enn nevnt i andre ledd eller i nabogrense:

- a) når eier (fester) av naboeiendommen har gitt skriftlig samtykke eller
- b) ved oppføring av frittliggende garasje, uthus og lignende mindre tiltak

Departementet kan gi forskrift med nærmere bestemmelser om plassering av byggverk, som regler om avstand mellom byggverk, avstand til nabogrense, og beregningsmåten for høyde og avstand, samt for areal på byggverk som nevnt i tredje ledd bokstav b

Vedlagt kart viser plassering av ny mur.

STED: Bergen den: 9/2-24

Eier av g.nr.8, b.nr.957

AB Invest li AS

Bjarte Vågenes Maria Vågenes

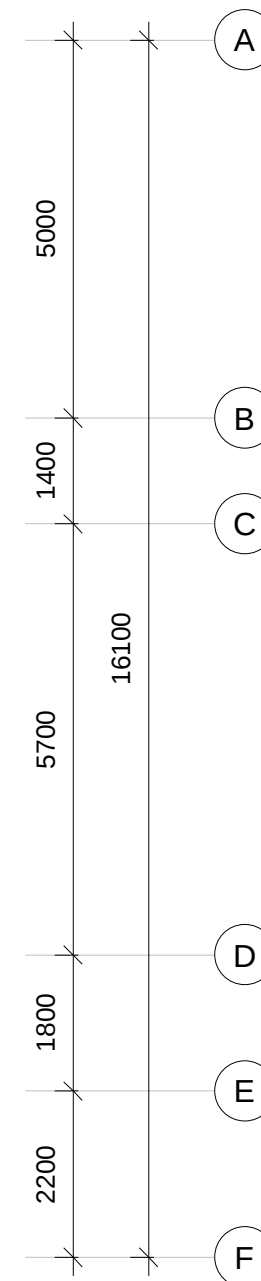
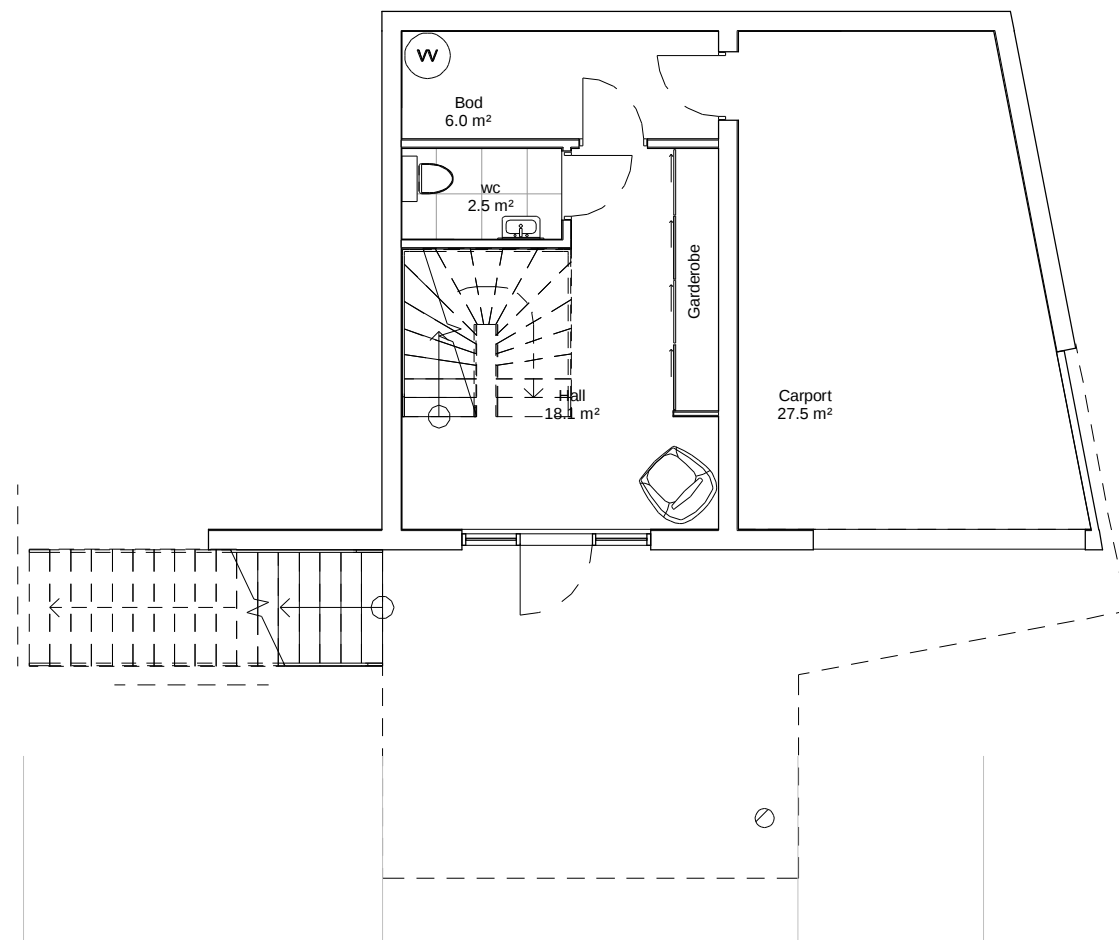
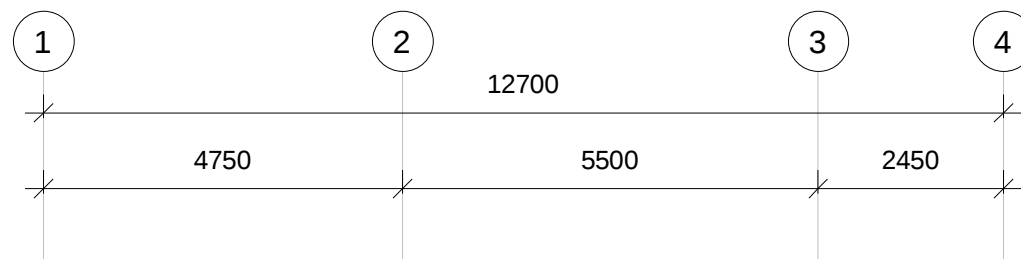

BRA		
Level	Navn	Areal (m2)
BRA		
Plan 01	BRA	28.4
Plan 02	BRA	108.9
Plan 03	BRA	130.3
BRA: 3		267.7
BRA CARPORT		
Plan 01	BRA CARPORT	27.4
BRA CARPORT: 1		27.4
ob.BRA		
Plan 01	ob.BRA	13.5
Plan 02	ob.BRA	3.0
Plan 03	ob.BRA	8.8
ob.BRA: 5		25.3
Grand total: 9		320.4

BYA	
BYA	181.7

Rev.	Dato	Beskrivelse	Sign	Kontr
Fase: BYGGESØKNAD				
Lokalisering: Askøy Kommune Lønvarden 52 Gnr/Bnr-8/1027				
Tittel: Fam. Vågenes		Tegn.: SAN	Rev.	
		Dato: 21.04.21		
		Format: A3		
		Målestokk: 1 : 100		
Kontroll prosjekt				
		Sign.: RE	Kontroll: RE	
Prosjektnr.:	Tegningsnr.:	ARKITEKT ROLV EIDE AS		
1138	A-30 30 01	Tel: 56332380 Postboks 325 5343 Straume E-post: post@arkrolveide.no www.arkrolveide.no		
Type tegning: Plan 01				

Utskriftsdato: 21.04.2021 09:01:46

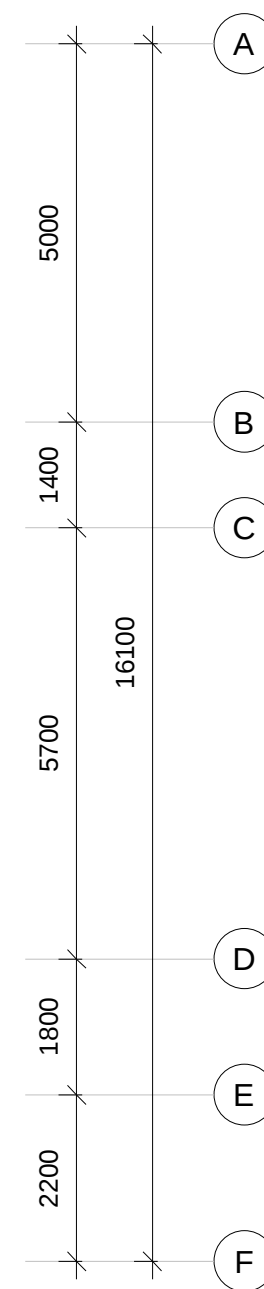
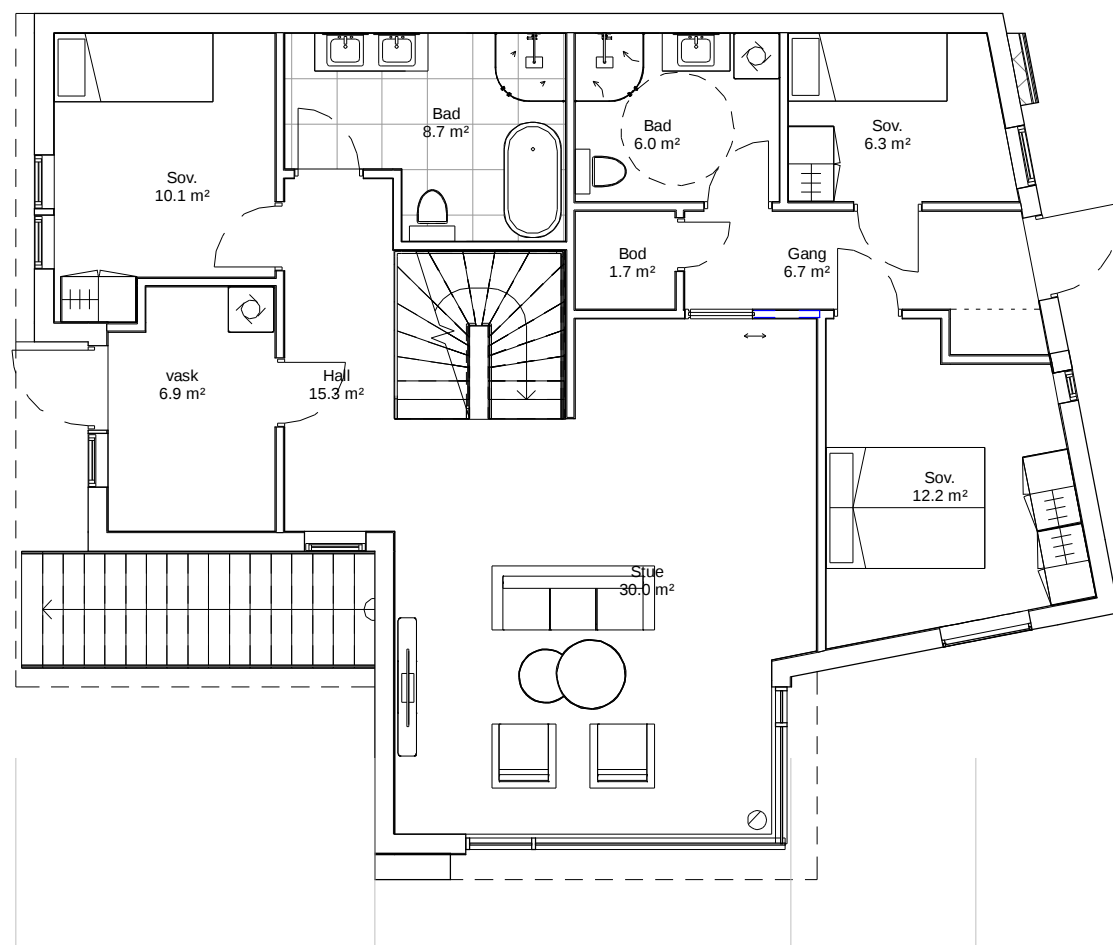
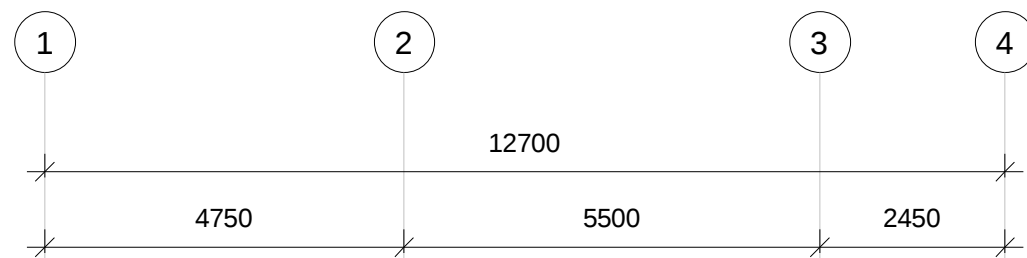

Tegningsnr.: A-30 30 02

Revisjon nr.:

Type tegning: Plan 02

Prosjekteringsgruppe:
 ARK :
 RIB :
 RIV :
 RIE :
 RIBr :
 RIAku :

Rev.	Dato	Beskrivelse	Sign	Kontr

Fase: BYGGESØKNAD

Lokalisering:
 Askøy Kommune
 Lønvarden 52
 Gnr/Bnr-8/1027

Tittel: Fam. Vågenes Enebolig	Tegn.: SAN	Rev.:
	Dato: 21.04.21	
	Format: A3	
	Målestokk: 1 : 100	
	Kontroll prosjekt	
	Sign.: RE	Kontroll: RE

Prosjektnr.: 1138

Tegningsnr.: A-30 30 02

Type tegning: Plan 02

ARKITEKT ROLV EIDE AS
 Tel: 56332380
 Postboks 325 5343 Straume
 E-post: post@arkrolveide.no
 www.arkrolveide.no

Utskriftsdato: 21.04.2021 09:01:50

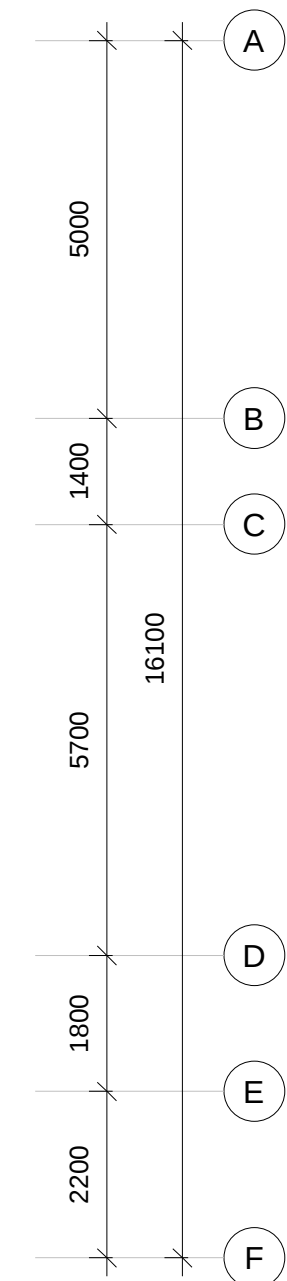
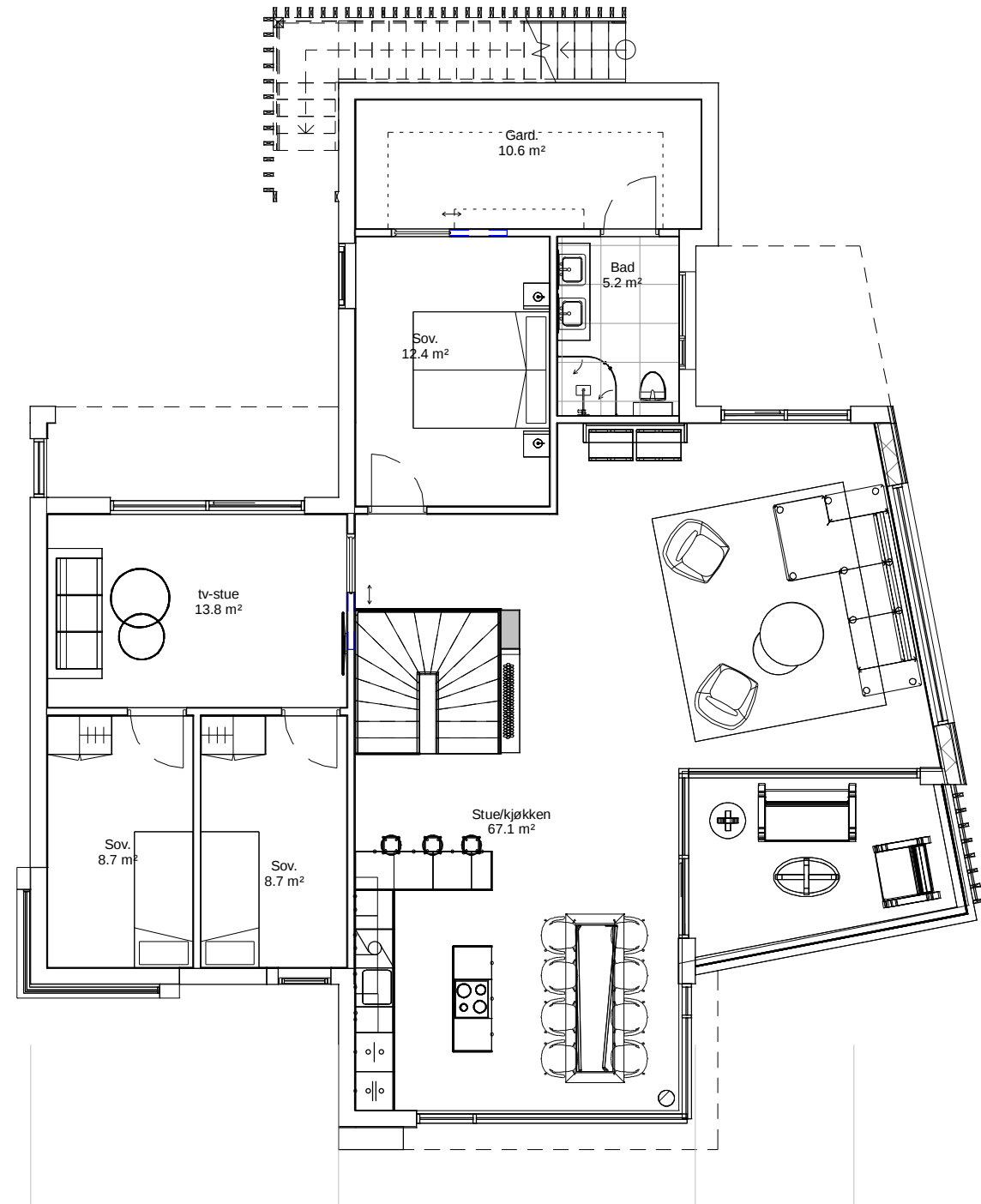
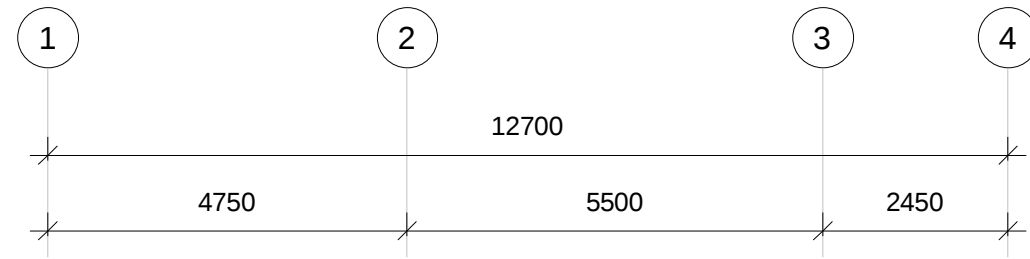

Tegningsnr.: A-30 30 03
Revisjon nr.:

Type tegning: Plan 03

Prosjekteringsgruppe:
 ARK :
 RIB :
 RIV :
 RIE :
 RIBr :
 RIAku :

Rev.	Dato	Beskrivelse	Sign	Kontr
------	------	-------------	------	-------

Fase:
BYGGESØKNAD

Lokalisering:
Askøy Kommune
Lønvarden 52
Gnr/Bnr-8/1027

Tittel: Fam. Vågenes		Tegn.: SAN	Rev.
		Dato: 21.04.21	
		Format: A3	
		Målestokk: 1 : 100	
Kontroll prosjekt			
Sign.:	RE	Kontroll:	RE

Prosjektnr.: 1138
Tegningsnr.: A-30 30 03

Type tegning: Plan 03



Utskriftsdato: 21.04.2021 09:08:13



1 Nord
1 : 200



2 Vest
1 : 200

Tegningsnr.: A-30 50 01 Revisjon nr.:

Type tegning: Fasade N og V

Prosjekteringsgruppe:
 ARK :
 RIB :
 RIV :
 RIE :
 RIBr :
 RIAku :

Rev.	Dato	Beskrivelse	Sign	Kontr
------	------	-------------	------	-------

Fase:
BYGGESØKNAD

Lokalisering:
 Askøy Kommune
 Lønvarden 52
 Gnr/Bnr-8/1027

Tittel: Fam. Vågenes Enebolig	Tegn.: SAN Dato: 21.04.21 Format: A3 Målestokk: 1 : 200 Kontroll prosjekt Sign.: RE Kontroll: RE	Rev.:
-------------------------------------	--	-------

Prosjektnr.: 1138 Tegningsnr.: A-30 50 01

Type tegning: Fasade N og V

**ARKITEKT
ROLV EIDE AS**
 Tel: 56332380
 Postboks 325 5343 Straume
 E-post: post@arkrolveide.no
 www.arkrolveide.no

Tegningsnr.: A-30 50 02

Revisjon nr.:

Type tegning:
Fasade S og Ø

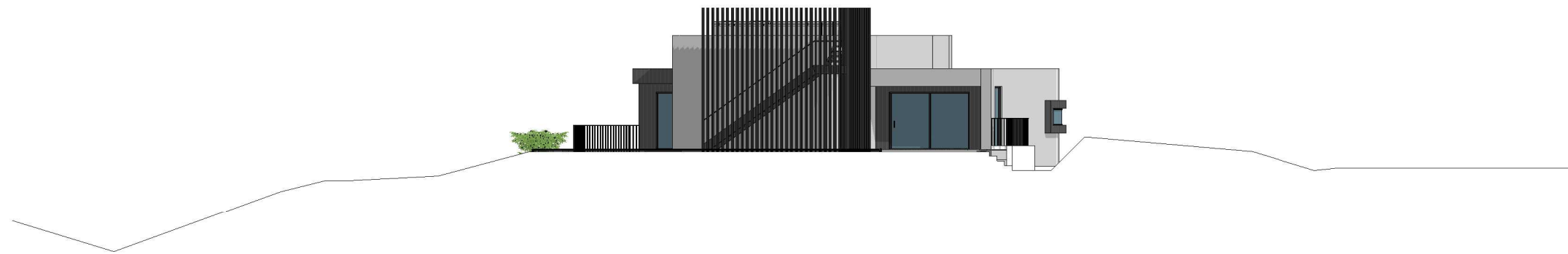

1 Sør
1 : 200

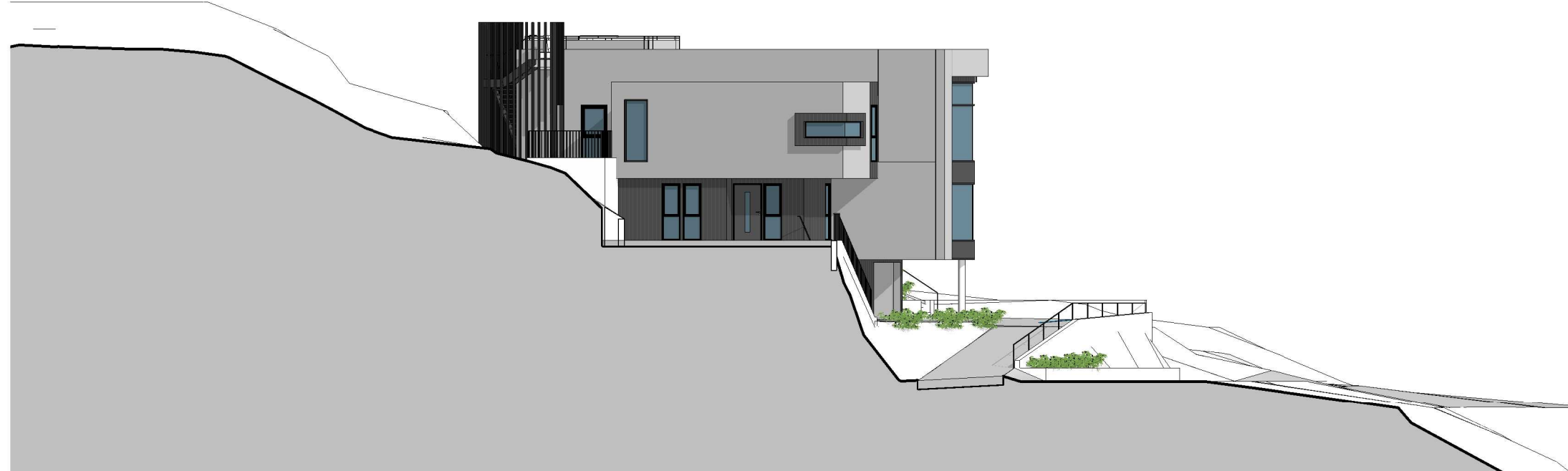

2 Øst
1 : 200

Prosjekteringsgruppe:

ARK :

RIB :

RIV :

RIE :

RIBr :

RIAku :

Rev.	Dato	Beskrivelse	Sign	Kontr
Fase: BYGGESØKNAD				
Lokalisering: Askøy Kommune Lønvarden 52 Gnr/Bnr-8/1027				
Tittel: Fam. Vågenes Enebolig		Tegn.: SAN	Rev.	
		Dato: 21.04.21		
		Format: A3		
		Målestokk: 1 : 200		
Kontroll prosjekt				
		Sign.: RE	Kontroll: RE	
Prosjektnr.:	Tegningsnr.:	ARKITEKT ROLV EIDE AS		
1138	A-30 50 02	Tel: 56332380 Postboks 325 5343 Straume E-post: post@arkrolveide.no www.arkrolveide.no		
Type tegning: Fasade S og Ø				

Fase:
BYGGESØKNAD

Lokalisering:
Askøy Kommune
Lønvarden 52
Gnr/Bnr-8/1027

Tittel:
Fam. Vågenes

Enebolig

Tegn.:
SAN

Dato:
21.04.21

Format:
A3

Målestokk:
1 : 200

Kontroll prosjekt

Sign.:
RE

Kontroll:
RE

Prosjektnr.: 1138
Tegningsnr.: A-30 50 02

Type tegning:
Fasade S og Ø

ARKITEKT ROLV EIDE AS
Tel: 56332380
Postboks 325 5343 Straume
E-post: post@arkrolveide.no
www.arkrolveide.no

Utskriftsdato: 21.04.2021 08:21:32

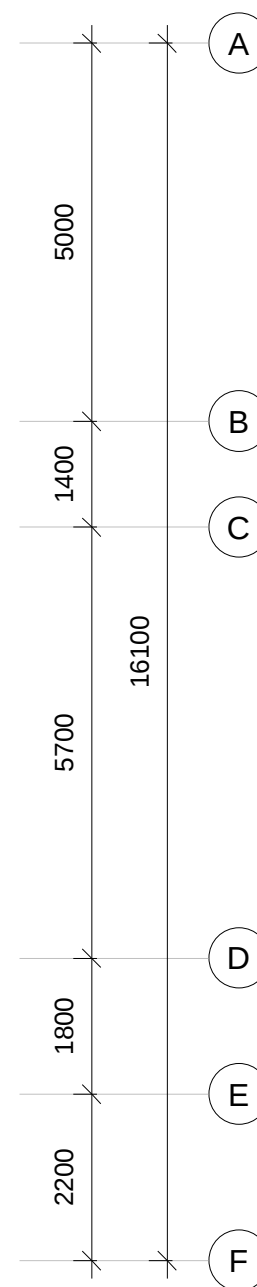
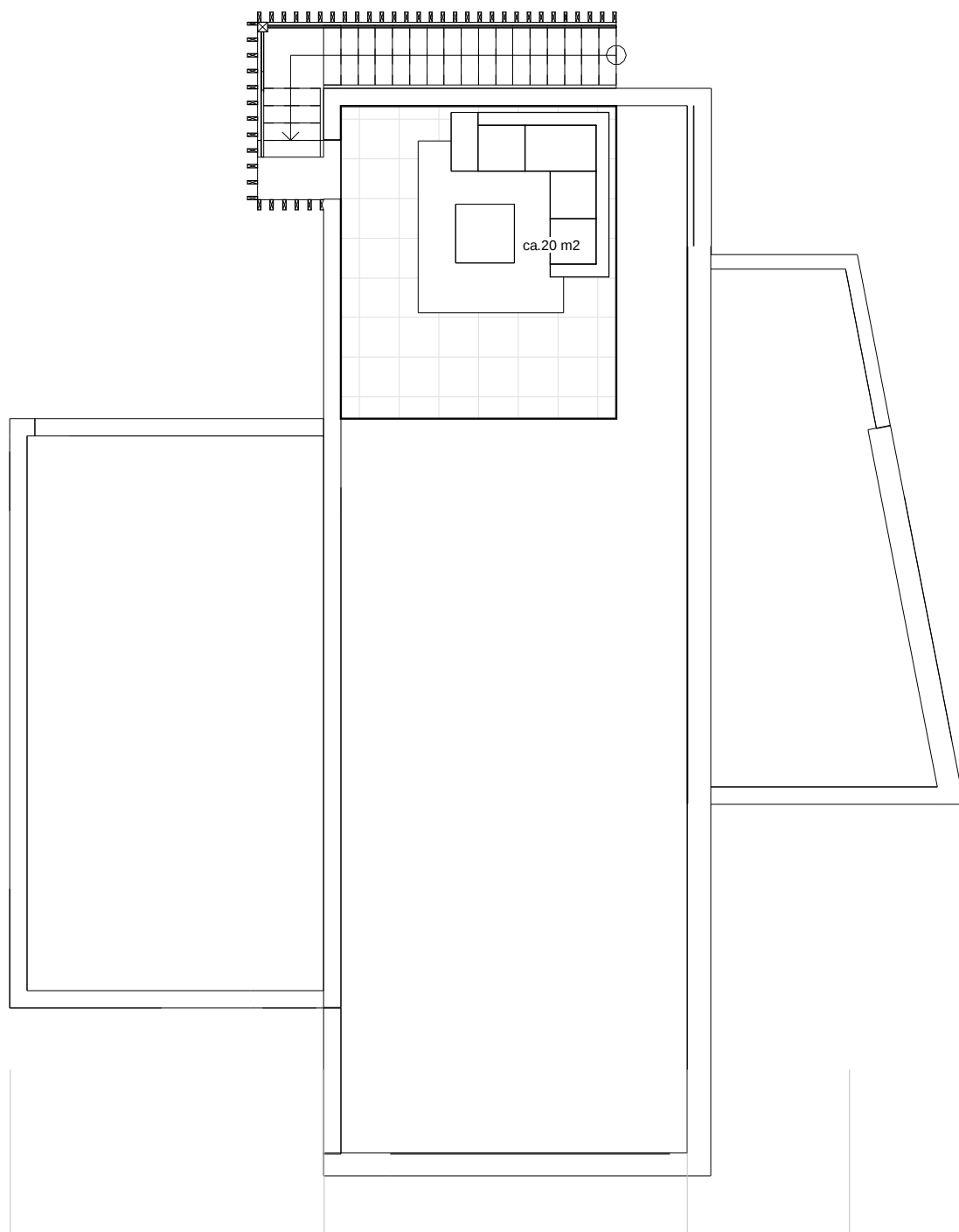
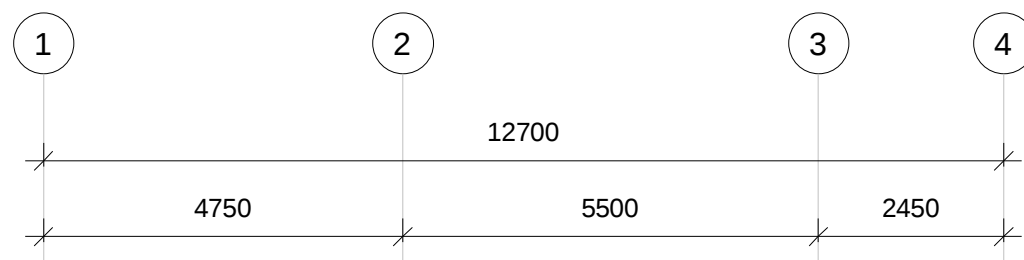

Tegningsnr.: A-30 30 04

Revisjon nr.:

Type tegning:
Takterrasse

Prosjekteringsgruppe:

ARK :

RIB :

RIV :

RIE :

RIBr :

RIAku :

Rev.	Dato	Beskrivelse	Sign	Kontr
Fase: BYGGESØKNAD				
Lokalisering: Askøy Kommune Lønvarden 52 Gnr/Bnr-8/1027				

Fase:
BYGGESØKNAD

Lokalisering:

Askøy Kommune
Lønvarden 52
Gnr/Bnr-8/1027

Tittel:
Fam. Vågenes

Enebolig

Tegn.: SAN

Dato:
21.04.21

Format:
A3

Målestokk:
1 : 100

Kontroll prosjekt

Sign.: RE

Kontroll: RE

Prosjektnr.:
1138

Tegningsnr.:
A-30 30 04

Type tegning:
Takterrasse

**ARKITEKT
ROLV EIDE AS**
Tel: 56332380
Postboks 325 5343 Straume
E-post: post@arkrolveide.no
www.arkrolveide.no

Utskriftsdato: 21.04.2021 09:01:55

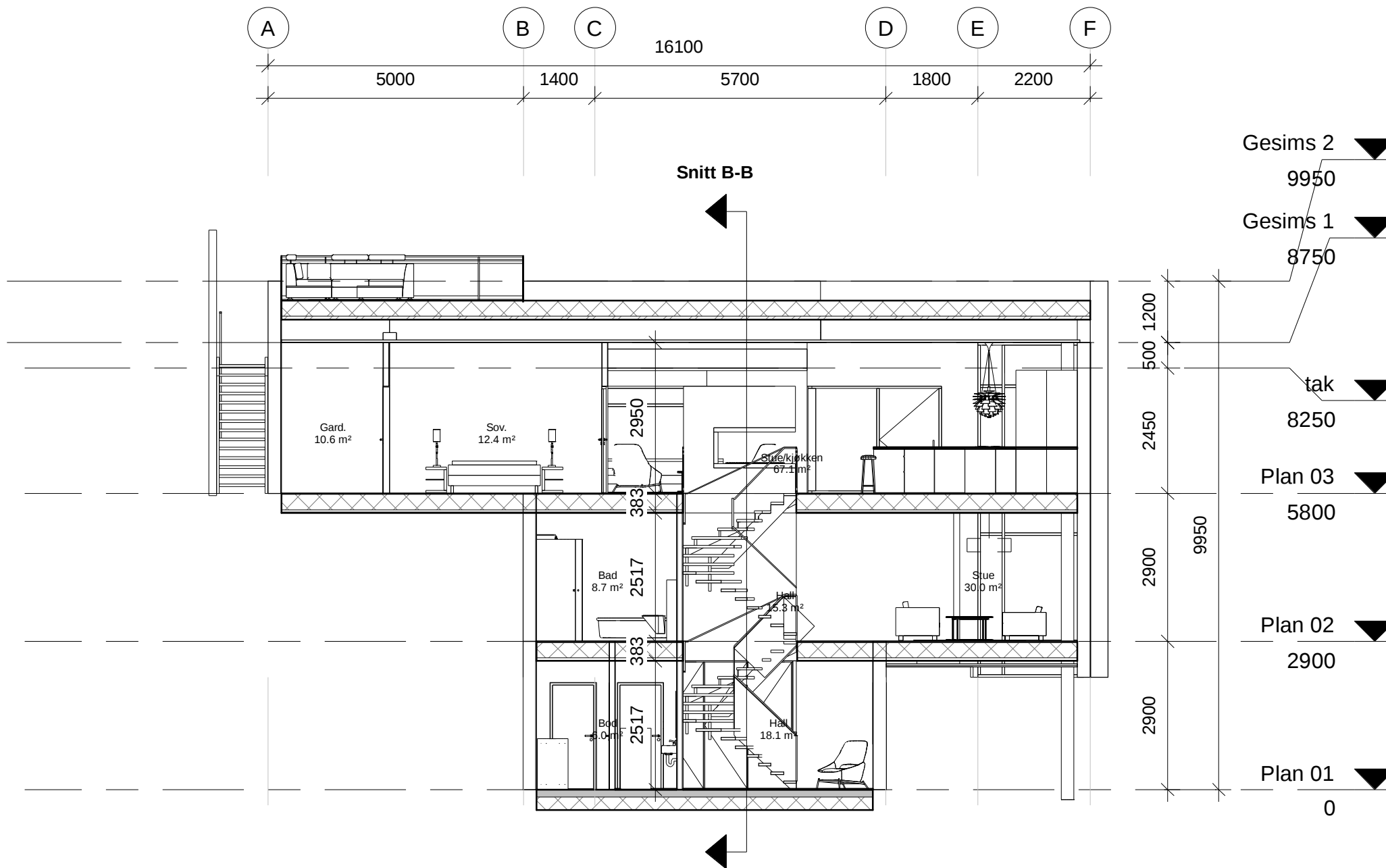

Prosjekteringsgruppe:
 ARK :
 RIB :
 RIV :
 RIE :
 RIBr :
 RIAku :

Rev.	Dato	Beskrivelse	Sign	Kontr
------	------	-------------	------	-------

Fase:
BYGGESØKNAD

Lokalisering:
 Askøy Kommune
 Lønvarden 52
 Gnr/Bnr-8/1027

Tittel: Fam. Vågenes Enebolig	Tegn.: SAN	Rev.
	Dato: 21.04.21	
	Format: A3	
	Målestokk: 1 : 100	
	Kontroll prosjekt	
	Sign.: RE	Kontroll: RE

Prosjektnr.: 1138
 Tegningsnr.: A-30 40 01

Type tegning: Snitt A-A

**ARKITEKT
 ROLV EIDE AS**
 Tel: 56332380
 Postboks 325 5343 Straume
 E-post: post@arkrolveide.no
 www.arkrolveide.no

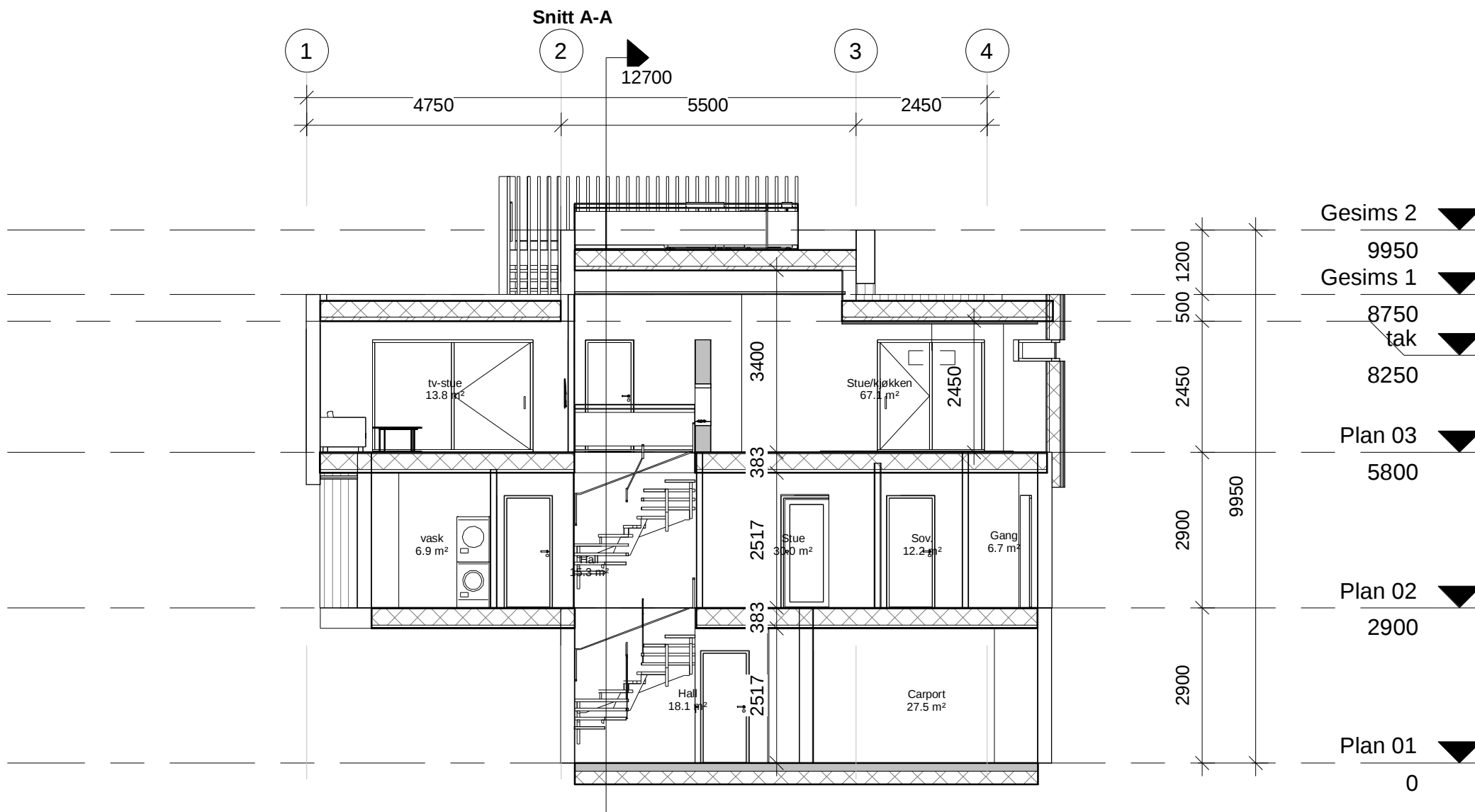

1 Snitt B-B
 1 : 100

Prosjekteringsgruppe:
 ARK :
 RIB :
 RIV :
 RIE :
 RIBr :
 RIAku :

Rev.	Dato	Beskrivelse	Sign	Kontr

Fase:
BYGGESØKNAD

Lokalisering:

Tittel:		Tegn.:	Rev.
Fam. Vågenes		SAN	
Enebolig		Dato:	
		21.04.21	
		Format:	
		A3	
		Målestokk:	
		1 : 100	
		Kontroll prosjekt	
Sign.:	Kontroll:		
RE	RE		
Askøy Kommune		ARKITEKT ROLV EIDE AS Tel: 56332380 Postboks 325 5343 Straume E-post: post@arkrolveide.no www.arkrolveide.no	
Lønvarden 52			
Gnr/Bnr-8/1027			
1138 A-30 40 02			
Type tegning:		Snitt B-B	

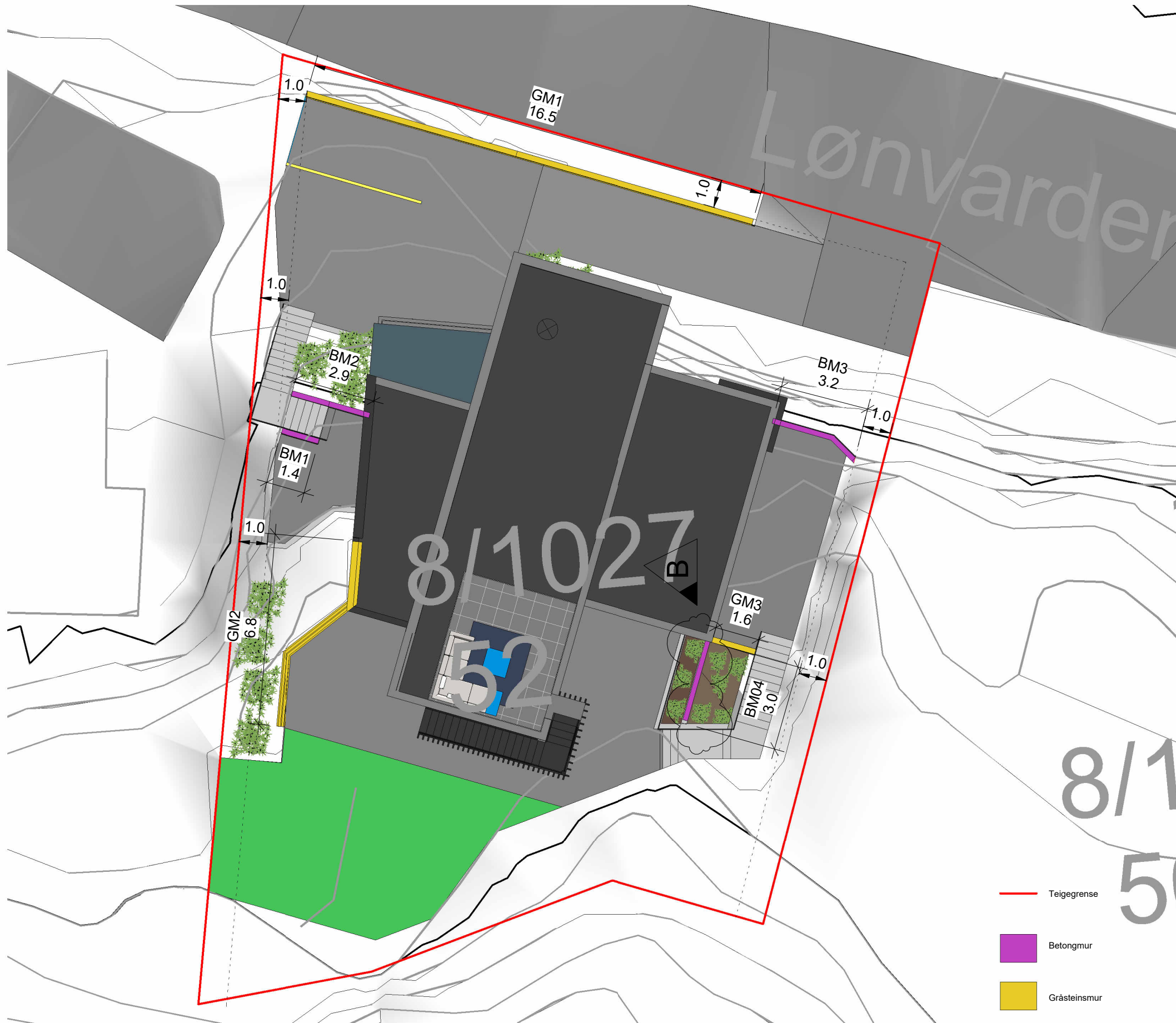

- Teigegrense
- Betongmur
- Gråsteinsmur

1 **Situasjonsplan Mur**
1 : 150

Utskriftsdato: 07.03.2024 09:06:59

Prosjekteringsgruppe:

ARK :
RIB :
RIV :
RIE :
RIBr :
RIaku :

B	07.03.24	Justert BM04		
A	12.02.24	justert murer		
Rev.	Dato	Beskrivelse	Sign	Kontr

Fase:
BYGGESØKNAD

Lokalisering:
**Askøy Kommune
Lønvarden 52
Gnr/Bnr-8/1027**

Tittel: Fam. Vågenes Enebolig		Tegn.: SAN	Rev. B
		Dato: 23.04.21	
		Format: A3	
		Målestokk: 1 : 150	
		Kontroll prosjekt	
Sign.:	RE	Kontroll:	RE